

GBL16

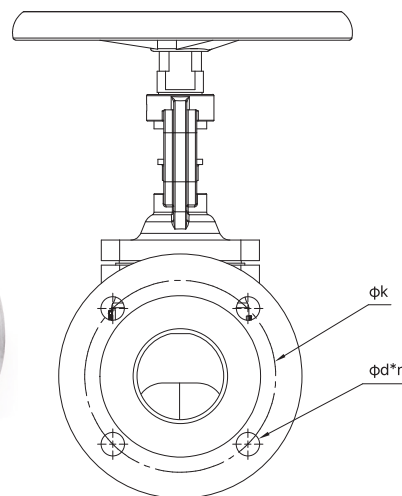
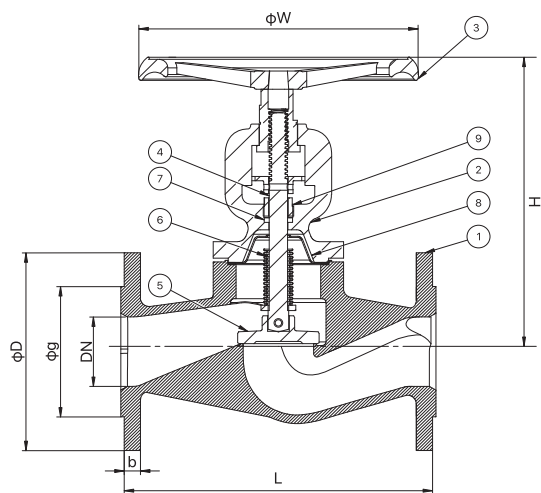

General Specification

Maximum working temperature 300 °C

PN 16 bar

ویژگی های محصول

ماکزیمم دمای کاری ۳۰۰ درجه سانتیگراد

فشار کاری ۱۶ بار

Standards

Design: EN13789

Face to face dimensions: EN558 (series 1)

Machining and drilling of flanges: EN1092-1

Testing and inspectio: EN12266-1

استاندارد

طراحی: EN13789

وجه تا وجه: EN558 (سری ۱)

ماشین کاری و سوراخ کاری فلنجها: EN1092-1

تست و بازرسی: EN12266-1

Applications

Steam, Hot Water, Super Heated Water, hot oil and HVAC

کاربرد

بخار، آب داغ، آب داغ فوق اشباع، تاسیسات حرارتی - برودتی و تهویه مطبوع

DN (mm)	L	H	W	D	K	g	b	d*n	Weight (kg)
50	230	250	160	165	125	102	16	18*4	9.1
65	290	276	160	185	145	122	16	18*4	12
80	310	265	200	200	160	138	18	18*8	16.75
100	350	370	250	220	180	158	18	18*8	24.3
125	400	380	300	250	210	188	19	18*8	40
150	480	515	315	285	240	211	22	22*8	93

NO	Part Name	Material	Spare Part
1	Body	ASTM A 261(WCB)	
2	Bonnet	ASTM A 261(WCB)	
3	Hand Wheel	Stamped Steel / GGG40	
4	Stem	AISI 420	
5	Disk	AISI 304	
6	Bellow	AISI 304-316-321	
7	Packing	Graphite	
8	Cone Gasket	AISI 316	
9	Packing Gland	Brass	