

GVG 10

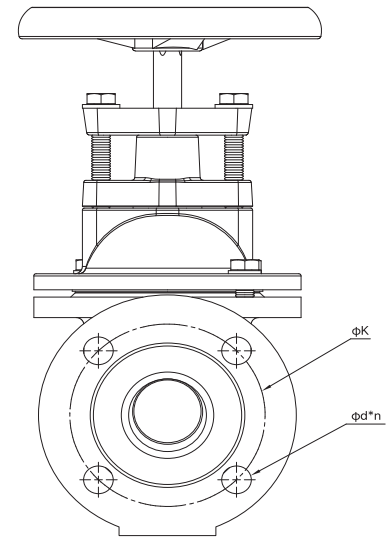
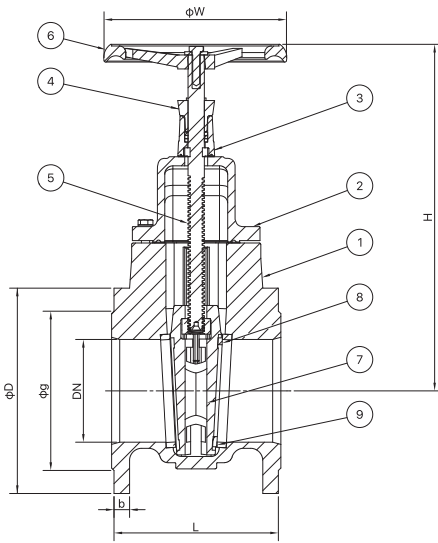

General Specification

Maximum working temperature 110 °C

PN 10 bar

ویژگی های محصول

ماکزیم دمای کاری ۱۱۰ درجه سانتیگراد

فشار کاری ۱۰ بار

Standards

Design: EN 1171

Face to face dimensions: EN558 (series 14)

Machining and drilling of flanges: EN1092-2

Testing and inspection: EN12266

استاندارد

EN1171 : طراحی

EN558 (سری ۱۴) : وجه تا وجه

EN1092-2 : ماشین کاری و سوراخ کاری فلنچها

EN12266 : تست و بازرسی

Applications

Water and waste water and HVAC

کاربرد

صنایع آب و فاضلاب، تاسیسات حرارتی-برودتی و تهویه مطبوع

NO	Part Name	Material	Spare Part
1	Body	GG25	
2	Bonnet	GG25	
3	Bottom Gland	GGG40	
4	Upper Gland	GGG40	
5	Stem	AISI 420	
6	Handwheel	Stamped Steel	
7	Wedge	GGG40 / Copper Alloy RG5	
8	Wedge Seat Ring	Copper Alloy RG5	
9	Body Seat Ring	Copper Alloy RG5	